

DE TANK

ORGAAN VAN DE TWENOT
POSTBUS 357
8000 AJ ZWOLLE

VERSCHEIJNT 6X PER JAAR
JUNI 1986

60

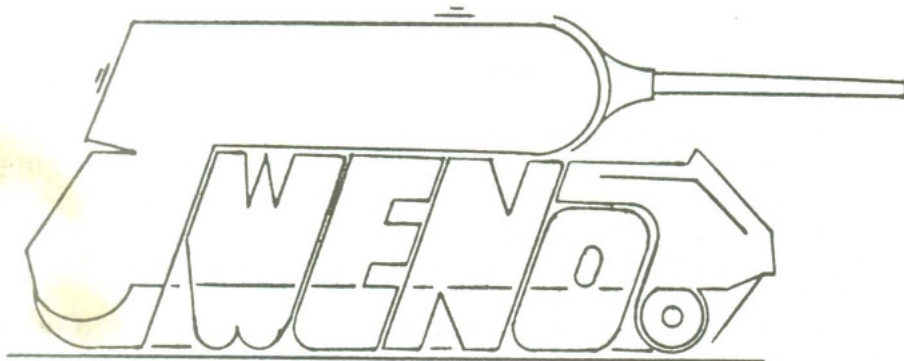

Bestuur:

Voorzitter : Rob Evers
 Secretaris : Bert van der Velden
 Vice-voorzitter : Joop van der Weerden
 Penningmeester : Kees Blijleven
 Jeugdzaken : Ronald Droog
 Redactie/Archief: John Janse

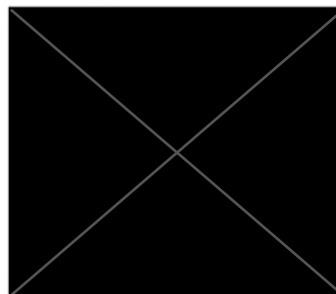
Adressen:Secretariaat:Jeugdzaken:Redactie:Regiocoördinatoren:

Noord-Holland: Jos Visser

Noord:

 Jan Frankema

Midden:

 Johan Groen.

Zuid-West.

 B. Verhagen

Zuid-Oost.

 Vacant

Giro:

3026112

T.n.v. TWENOT Heiloo.

Lidmaatschap:

Seniorleden: f 15,--/jaar.

Jeugdleden: f 10,--/jaar.

De Tank is een tweemaandelijks uitgave van de vereniging TWENOT. Niet-commerciele advertenties zijn gratis in de rubriek Vraag en Aanbod. Artikelen zijn altijd welkom!!

Het geheel of gedeeltelijk overnemen van artikelen en/of tekeningen is zonder uitdrukkelijke schriftelijke toestemming van de redactie NIET toegestaan.



TWENOT 10 jaar !!



Begon de TWENOT 10 jaar geleden met een handjevol leden, nu is zij uitgegroeid tot een bruisende vereniging met ca. 300 leden!

Om dit feit te vieren organiseert het bestuur, in samenwerking met de Stichting Historische Verzameling Genie een

JUBILEUM-dag op 14 juni 1986,

te houden in | de Prinses Margrietkazerne, te Wezep (Gld.)
 van 10.00 - 16.00 uur.

Alle TWENOT-leden, eventueel met aanhang, worden uitgenodigd om bij dit evenement aanwezig te zijn !!

Het Programma ziet er als volgt uit:

10.00 Aanvang

10.30 Toespraak van de voorzitter

11.00 Overhandiging van modellen aan Genie en Cavalerie

11.15 Inleiding over de historie van de Cavalerie door overste Ruiter.

- 11.45 Aankondiging van bijzondere activiteiten van deze dag
- 12.00 Pauze
- 12.45 -beoordeling modellen, met als thema: 'in het Nederlandse Leger gebruikte voertuigen. (U DOET TOCH OOK MEE??!!)
-dia's, video, radiografisch bestuurd modellen
-verkoop dozen en modellen
-verkoop loten voor de grote verloting
- 14.00 Film over het materieel van de Genie
- 14.30 Aanbieding van het Jubileum-boekwerk over Nederlandse en in Nederland gebruikte gepantserde voertuigen
- 15.00 Verloting
- 15.30 Bekendmaking winnaars van de modelbouw-wedstrijd
- 16.00 Sluiting.

Aan de inwendige mens is ook gedacht: u krijgt koffie, soep en brood aangeboden voor 't matige bedrag van f5,- per persoon.

Voor de commandant van de Prinses Margrietkazerne is het noodzakelijk van te voren te weten, wie er zijn terrein betreden.

Voor uw en ons gemak combineren we de twee bovengenoemde zaken; bovendien is er de factor van de korte tijd die ons rest tot de 14e:

Daarom: pakt u **III**, en niet morgen! uw giro- of bankoverschrijvings-papieren en maak f5,- over op gironummer 3026112 t.n.v. TWENOT, te Heiloo

Komt u met meer personen, maak dan een veelvoud van f5,- over met de vermelding op de overschrijving wie die personen zijn.

Alléén personen die zich op deze wijze hebben opgegeven, mogen door de poort, maar voorbij de poort kan het festijn beginnen!!

VERSLAG GROTE BIJEENKOMST, 120486, te ROTTERDAM, KRALINGSE VEER.

Ook deze keer kwamen circa 60 leden op de bijeenkomst af. Behalve het werk van een aantal uitermate bekwame modelbouwers was er het gebruikelijke gehandel en geruil; kortom: een gezellige boel!

Het Vergadergedeelte gaf na het welkomswoord van de voorzitter de volgende punten:

1. Het concept Huishoudelijk Reglement, zoals afgedrukt in de TANK nr.58, kreeg het fiat van de ledenvergadering, nadat een amendement van Jan Frankema was toegevoegd: er komt bij de Model- en Dioramawedstrijden een extra categorie voor de 1/72-76-87 modellen.
2. De Kascommissie: Jan Verhulst en Johan Groen hebben de financiën acoörd bevonden, en kon de penningmeester gedechargeerd worden.
3. De nieuwe Kascommissie bestaat uit J.C.van Veen en Johan Groen.
4. Op voordracht van het bestuur werden John Janse en Kees Blijleven door de vergadering voor een periode van drie jaar als bestuursleden herbenoemd.
5. Uitleg werd gegeven over de EUMES: de bundeling van Europese verenigingen die evenals de TWENOT militaire voertuigen als(mede-) interesse hebben. Doel is te komen tot samenwerking, bundeling van gegevens, en uitwisseling van elkaars periodieken.
6. Jubileumdag: op deze dag zullen decals worden aangeboden, met daarop afbeeldingen die op Nederlandse militaire voertuigen voorkomen. Op deze vergadering zijn ze reeds te bestellen.
Op de Jubileumdag zal de reeds eerder aangekondigde modelbouw-wedstrijd plaatsvinden, met als thema: alleen Nederlandse voertuigen, of voertuigen door het Nederlandse Leger gebruikt.

7. De verschillende regio's komen tot bloei!
In het Zuiden heeft de heer Verhagen zich opgeworpen als coördinator
8. Rondvraag:
 - a. de vraag komt naar voren om alle grote bijeenkomsten om 10.00 uur te laten aanvangen. Na enig gepraat wordt besloten op deze bijeenkomsten de deuren om 12.00 uur te openen, en het vergadergedeelte om 14.00 uur te laten beginnen.
 - b. de Jubileum-uitgave (geschiedenis van de NL Pantservoertuigen) zal op de Jubileumdag aan de aanwezige leden worden aangeboden. Daarna kunnen andere leden deze uitgave op aanvraag ontvangen. Er volgen aanvullingen, die met de daaropvolgende TANKs automatisch worden toegezonden.
 - c. zeer tevreden waren de bezoekers over de excursie naar het OCC/Amersfoort. Omdat zo'n bezoek alleen op weekdays kan geschieden, werd besloten zo'n dag in de toekomst ook in een schoolvakantie te laten plaatsvinden.
 - d. komt er nog een excursie naar Brussel? Dat nog niet, maar wordt momenteel gewerkt aan een bezoek naar de grote privé-verzameling van Dieffenbach in Antwerpen, nog dit jaar.
 - e. de organisatie van de Nationale Chauffeurs Kampioenschappen loopt tav de deelnemende verenigingen nog niet op rolletjes: hierover zullen binnenkort goede afspraken gemaakt worden.

De verkoop van de opgekochte modellen en dozen bracht maar liefst f1795,- op! Voor de verloting was helaas geen tijd meer: maar de meegebrachte spellen komen op de Jubileum-dag weer te voorschijn, evenals de nog niet verkochte zaken.

Tegen 16.45 uur werd de bijeenkomst beëindigd, en menigeen liep bepakt en bezakt naar buiten, de prima te gebruiken ruimte verlatend. Rest ons nog de vriendelijke serveerster te bedanken!

(de secretaris)

VERZOEK AAN DE LEDEN.

Op zaterdag 30 augustus worden de Nationale Militaire Chauffeurskampioenschappen in Soesterberg gehouden. Ook de TWENOT zal hier aanwezig zijn met een stand om meer bekendheid te geven aan onze vereniging.

Daarvoor worden er leden gevraagd die op die dag de stand willen bemannen en aan te kleden met modellen. Gevraagd een enthousiaste hoeveelheid leden die ook reclame wil maken voor de TWENOT. Aangeboden een interessante dag zonder CAO-voorwaarden. Kom mannen over de drempel en stel U beschikbaar.

De Nationale Modelbouwkampioenschappen worden dit jaar gehouden van 28 september t/m 26 oktober 1986. Ook de TWENOT is één van de organiserende verenigingen. Nu bestaat dus voor de leden de kans om op nationaal niveau door te dringen. Doe mee en bouw een supermodel. De modellen moeten vier weken blijven staan en worden door de bezoekers beoordeeld.

In de weekeinden zoeken we leden die ook hier een stand willen bemannen. Ook dat bemannen is voor toezicht, door de week gebeurt het toezicht door de mensen van het museum, maar tevens mensen die weer reclame willen maken voor de TWENOT.

Voor al dit soort zaken kunt U zich aanmelden bij: J.D.N. van der Weerden

Tel: 

Of bij de secretaris B. van der Velden.

Wie heeft er op 12 april, tijdens de bijeenkomst in Rotterdam een sjaal (das) vergeten???

Ruim 50 personen vervoegden zich bij de poort van de Bernhardkazerne om deel te nemen aan een excursie, waar door velen reikhalzend naar was uitgezien. En niet ten onrechte, want de Twenotters zijn deze dag in de watten en niets in de weg gelegd.

De aankomst bij de poort gaf nauwelijks oponthoud; wie zonder eigen vervoer kwam, werd met een busje naar de manschappen-kantine gebracht. Onderweg daarheen denderden al een 10-tal pantserrups-voertuigen over het terrein.

In de kantine kon van koffie worden genoten, waarna uitleg over de dag werd gegeven, alsmede het functioneren van het onderhoudsgebeuren schematisch werd uitgelegd.

Daarna werd de groep verdeeld en rouleerden ze langs de eerder genoemde pantservoertuigen, die speciaal voor de TWENOT bij elkaar waren gezet; bij elk voertuig was iemand om vragen te beantwoorden; kijken en kiekjes maken waren vrij (!).

Een Leopard 2 draaide vervolgens onder zijn toren door en alle snuffjes werden ons duidelijk gemaakt.

In een test-cabine konden we zeer gedempt het loeien van een Leopard 2 motor op hoge toeren horen.

In de onderhoudsloods kon de interieur-liefhebber aan zijn trekken komen: Leopards 2 zonder motor, apart gezette motoren, etc.

Na een uitgebreide lunch in de Onderofficiers-mess liet een Krauss-Maffei-film ons zien tot wat een Leopard 2 allemaal in staat is; zuinig waren ze overigens niet met hun voertuigen, maar ja, het was tenslotte een propaganda-film en dat gaf fraaie plaatjes!

Tenslotte een bezoek aan de Historische Verzameling: M3 light, half-track, Sherman, Chaffee en bovenal een Landsverk 182, die ook nog even naar buiten werd getrokken om er betere plaatjes van te kunnen maken. (Op dat moment worden TWENOTTERS fanatiek: "aan de kant-wegwezen-je hoofd komt er op!")

Binnen was het domein van Wachtmeester Oostveen, waar heel wat fraaie prenten, wapens, voorwerpen etc. tentoongesteld waren: niet mis!

Als aanvulling voor zijn verzameling werd de Wachtmeester een 1/35 Stuart-model overhandigd, waar hij zeer verguld mee was: in zo'n voertuig had hij zelf in Indië nog gereden.

Voor deze dag zijn we zeer veel, zo niet alle dank verschuldigd aan TWENOT-lid Luitenant-Kolonel Ruiter die deuren en luiken voor ons opende, die anders gesloten zouden zijn gebleven (een dienstplichtige verzuchtte zelfs: "Wat jullie doen, mogen wij zelfs niet!").

De gehele organisatie liep op rolletjes!

Daarom: heel veel dank voor dit gastvrije onthaal, namens alle bezoekers, en het bestuur van de TWENOT,

de secretaris.

MODELBOUW-NIEUWS in de kleine schaal.

Opgelucht kan de modelbouw-bouwer in de schaal 1/72 weer ademen: eindelijk zit er weer schot in de zaak!

Nieuwe modellen zijn aangekondigd:

ESCI: Leopard 1A2
Leopard 1A4
Leopard 1A1A1
M1 Abrams
M1A1 Abrams

Hasegawa: M1 Abrams
M1E1 Abrams (=120mm)
Leopard 2.

FINANCIELE ZAKEN.

In 1985 hebben wij niet alleen hobby-technisch, maar ook financieel goed gedraaid. Dank zij het nog altijd stijgende ledental stegen ook de contributie-ontvangsten van f 2.705,50 in 1984 naar f 3.420 in 1985. De overige ontvangsten, zoals verlotingen, de verkoop van modellen en dergelijke bleven in het totaal ongeveer gelijk aan 1984.

De uitgaven stegen natuurlijk ook. Meer leden betekent méér Tanks en ook werd de TANK mooier, beter en dus duurder.

Secretariaats- en kantoorkosten, beslist geen bestuursvergoedingen!!!, nemen eveneens toe naarmate een vereniging groter wordt.

Al met al hebben wij in 1985 f 907,30 overgehouden en dat bedrag is toegevoegd aan ons vermogen. Dit bedraagt nu f 2.373,28.

De kascommissie, (de heer Groen en de heer Verhulst) heeft de boekhouding over 1985 gecontroleerd en accoord bevonden.

B A L A N S .

	1985	1984		1985	1984
Giro	4.535,23	2.528,48	Overschot	1.465,98	283,41
			vorige jaren		
Te verkopen modellen	1.050,--	100,--	Overschot dit	907,30	1.182,57
			jaar		
Papier. enveloppen e/d		250,--	Contributies	2.537,50	1.412,50
			komend jaar		
Verenigingsarchief	P.M.	P.M.	Nog te betalen	315,--	
Vitrines e.d.	P.M.	P.M.	Jubileumpot	359,45	
	<u>5.585,23</u>	<u>2.878,48</u>		<u>5.585,23</u>	<u>2.878,48</u>

R E S U L T A T E N .

Secretariaat/kantoorcost.	1.274,85	657,21	Contributie	3.420,--	2.705,50
Kosten DE TANK	1.790,76	1.532,58	Verlotingen	233,--	114,--
Modelbouwwedstrijd	84,40	84,--	Verkoop model.	7,--	747,50
Kamer van Koophandel	60,--	58,50	Verkoop oude no.	301,50	12,50
Kosten bijeenkomsten	236,23	117,62	Bijdrage jaarb.	250,--	
Lidmaatschap andere verenig	52,85		Lidmaatschapskrt	32,50	7,50
Overschot dit jaar	907,30	1.182,75	Excursies		10,--
			Giften		2,50.
	<u>4.406,39</u>	<u>3.692,48</u>		<u>4.406,39</u>	<u>3.692,48</u>

BIJEEENKOMST IN SNEEK 29 MAART J.L. REGIO NOORD-OOST.

Als je rekent dat de regio Noord-Oost ongeveer 25 leden telt, is de opkomst van 13 mensen groot te noemen. Veel nieuwe kennismakingen deze middag. Van de overvolle leestafel werd gretig gebruik gemaakt, de meegebrachte modellen werden besproken en bouwtekeningen werden in massa's gekopieëerd.

Een leuke middag in Sneek met als klapstuk dia's van Aberdeen Proving Ground. We hopen 3 tot 4 keer per jaar iets dergelijks te organiseren, met steeds wisselende plaatsen.

De volgende bijeenkomst zla in oktober in Zwolle zijn (herfstvakantie). Voor de thuisblijvers zou ik willen zeggen: KOM DAN OOK !!! Het is er beregezellig en je steekt er wat van op.

JAN FRANKEMA, REGIO-MAN

De bundeling van Europese zusterverenigingen van de TWENOT in de EUMES heeft nieuwe clubs aangetrokken; in de TANK 57 (dec.85) stonden 9 verenigingen vermeld, daar kunnen we nu aan toevoegen:

- HMKF (Historiska Militaere Kj ret yers Forening), Noorwegen
- IPMS, Oostenrijk
- IPMS, Duitsland
- Escadron de l'histoire, Frankrijk
- IPMS, België
- IPMS, Itali .

E n van de doelstellingen van de EUMES is het uitwisselen van elkaars periodieken.

Daarom hieronder hetgeen enkele van de verenigingen hun leden te bieden had:

- IMM-Duitsland (IMM-Forum)
 - Heft 1-86: -modificaties van de Leopard 2
 - Italiaanse voertuigen tijdens WO II
 - ombouw mogelijkheden in de 1/35 schaal van SdKfz251
- HSV-Oostenrijk, Modellbau Info 1/86:
 - meldt: Intern.Modellbauausstellung IMA, 30 okt.-2 nov.,Wen n
 - de camouflage kleurpatronen van de M60 in Oostenrijk
- Modellbau Info 2/86:
 - over try-outs van de nieuwe Oostenrijkse 6-wieler Pandur/Steyr
 - over de recovery AMX55 op AMX13-basis
- IPMS-Duitsland:
 - 1-86:- beschrijving van de BA-64, ook van binnen
 - fotoreportage van de Mother-tank en haar nakomelingen
 - 2-86:- verhaal over de viering van het 10-jarig bestaan van de Franse IPMS
- IPMS-Nederland:
 - Modelbouw in Plastic 1-86, tesamen met PIM (=Periodiek Informatief Mededelingenbulletin)
 - Nederlandse Spitfire, deel 1
 - Northrop F5-artikel, met 2 pagina's in kleur
 - PIM - verenigingsnieuws
 - mededeling: Airfix is overgenomen door Humbrol Ltd.
- HMKF (Noorwegen): Mud & Snow 1-86
 - in memoriam Sir Bailey, 83 jaar (genoemd wordt o.a. Bailey-brug over de Nederlandse Maas)
 - overzichtsartikel over de Jeeps van Willy en Ford, met o.a. alle chassisnummers en afleveringsdata van 1941-1945.

Wie ge nteresseerd is in   n van de genoemde artikelen, kan hier eventueel fotocopies van krijgen: via het postbusnummer in Zwolle.

BOUWERS IN OOST-EUROPA.

Het bestuur heeft contacten weten te leggen met modelbouwers/verzamelers in Polen en de Sovjet-Unie. Zij hebben modellen uit Oost-Europa, die ze willen ruilen met West-Europese modellen, catalogi, etc.

Wie hier wat in ziet: geef een seintje naar het TWENOT postbusnummer in Zwolle!

Nieuwe TWENOTTERS zijn:

- 509-0386 S.Ariu, [redacted] (jeugd lid)
- 510-0386 A.Turner, [redacted]
- 511-0386 R.Mandemaker, [redacted] (jeugd lid)
- 512-0386 R.Glasbergen, [redacted] (jeugd lid)
- 513-0386 F.H.J.Kooyman, [redacted]
- 514-0486 R.Scheffer, [redacted]
- 515-0486 R.Zwart, [redacted]
- 516-0586 J.T.Kersten, [redacted]
- 517-0586 R.J.W.van Vlijmen, [redacted]

Verhuizingen:

- 264-0381 H.Otte naar: [redacted]
- 420-0385 R.Tillmanns naar: [redacted]
- 230-0181 J.C.M.J.de Groot naar: [redacted]
- 390-0784 P.v.d.Dijk naar: [redacted]
- 488-1085 H.M.A.Haverhals naar: [redacted]

VERSLAG VAN DE REGIO-BIJEENKOMST IN KOEDIJK:

Vrijdag 2 mei was het dan weer zo ver, een regio-bijeenkomst bij Jos Visser in Koedijk.

Het was er gezellig druk met een man of twaalf. Tijdens de koffie werd er gesproken over wat de diverse fabrikanten, in de laatste tijd, zoal uit hun collectie hebben genomen. En dat is niet mis als je zo het rijtje ziet.

Jos zelf is bezig met een gemechaniseerd Duits geschut 1:15, om daar een juist lijkend model van te maken is hij druk aan het snijden, zagen en vijlen want Jos kennende moet het perfect zijn, wat dus ook het model ten goede komt.

Verder was Ron Perry er ook en die vertelde dat we nu toch binnen niet al te lange tijd de Shermans Vacu-ombouw kunnen verwachten.

In de loop van de avond verdwenen er een paar leden naar de Visser magazijnen op zolder en daar staat toch voor een leuk bedrag aan bouwdozen, Hij begint de schrijver van dit stukje zelfs in te halen. Veel van die dozen zijn in de handel niet meer te koop.

Verders, onder het genot van een drankje en een hapje, werd er wat algemeen heen en weer gepraat en het album van Rudi Dolfin bekeken. Daarin zitten postzegels van het Duitse Reich en foto's van zelfgemaakte figuren die Rudi gebouwd heeft van Spru en opgelost plastic (Dus niet uit een doosje)!!

Verder was het alleen jammer dat niemand, behalve ons juniorlid, iets van bouwsels of bouwen had meegenomen, dat moet de volgende keer toch wel veranderen want daar komen wij toch voor op de regio-avond.

De eerst volgende keer brengt iedereen weer wat mee. Klaar of niet klaar!!!

Na mevrouw Visser voor de gastvrijheid te hebben bedankt gingen de bezoekers zo omstreeks half een huiswaarts. Al met al was het toch wel een geslaagde avond. Met een vriendelijke groet van een bezoeker.

REGIO-MIDDEN-NEDERLAND.

De, op 25 april j.l. gehouden Regio-avond is niet wat je noemt overspoeld door aanwezigen. De avond is in het totaal door drie, ja U leest het goed Drie; Three; troi of zeg gewoon drie, leden bijgewoond. Daarbij dient U in acht te nemen dat ondergetekende er een van was. Dit vond ik toch wel een beetje weinig. Gehoopt had ik toch gauw op een man of tien. We hebben in de omgeving van Zeist toch al gauw zo'n 35 man zitten.

Ondanks de slechte opkomst hebben wij tot tien uur 's avonds een gezellige babbelen kunnen maken, dit dank zij het feit dat beide leden enig eigen werk hadden meegenomen.

Het voordeel van de Regio-avonden, (het mogen ook middagen zijn) vind ik dat je meer tijd voor elkaar hebt dan op de grote bijeenkomsten. Maar nog belangrijker is het feit dat je contacten kunt maken met leden uit de directe omgeving.

Ik hoop dat de volgende avond, waarvan de datum op dit moment nog niet vaststaat veel beter zal worden bezocht, dit ook voor de eventuele gastheer en gastvrouw.

Voor de komende avonden die zijn gepland in eind augustus en eind november, zoek ik leden welke in die periode een avond vrij willen maken om hun mede-leden en "tankgekkers" te ontvangen.

Reacties en/of suggesties kunt U telefonisch, of schriftelijk kwijt bij uw REGIO-COÖRDINATOR, JOHAN H. GROEN .

SPAANSE MODELLEN IMPORT.

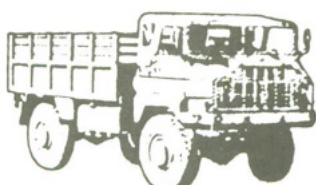

001



002

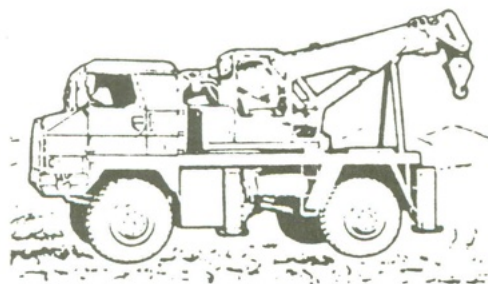

003

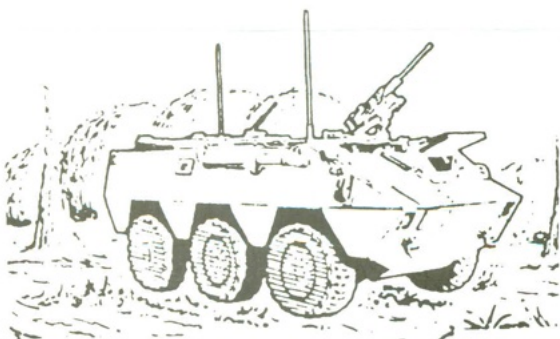

006

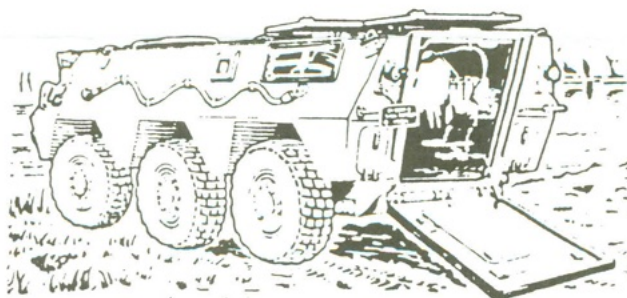

005

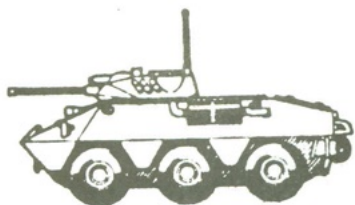

009

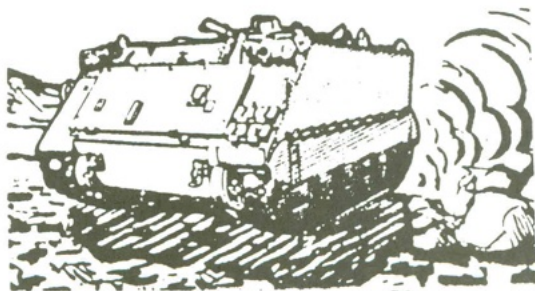

007

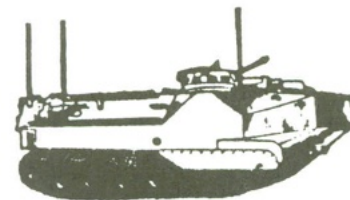

008

Dank zij de oplettendheid van Frans van 't Hof en Hans Bosma, (beide IPMS) kwam ik onlangs in het bezit van een aantal Spaanse 1/87 bouwdoosjes van Militaire Voertuigen. De serie is nog maar klein, doch wat bestaat is erg goed en interessant. Het zijn voornamelijk modellen van in Spanje zelf geproduceerde en gebruikte legervoertuigen en waarschijnlijk in een dusdanig kleine oplage dat men ze gewoon niet gaat exporteren. De modellen zijn van een wat harde plastic soort, dus oppassen bij het losmaken van de gietramen. Er zit een goede bouwbeschrijving bij en ze zijn voorzien van een zeer gedetailleerd en uitgebreid interieur. De nu leverbare modellen zijn: (Zie voor de nummering de tekening)

- 001 Pegaso 3046/10 vrachtwagen;
- 002 Pegaso 3046 waterwagen
- 003 Pegaso 3046 takelwagen;
- 004 Pegaso BMR 600 pantserwagen (pers. vervoer.)
- 005 Pegaso BMR 600 commando-pantserwagen;
- 008 LVTP7 Amerikaans amfibisch voertuig;
- 007 M-113 Amerikaans gepantserd personeelsvoertuig;
- 009 Pegaso BMR 600 verkenningpantserwagen;

De prijs van de doosjes ligt rond de zes gulden per stuk Liefhebbers die deze modelletjes willen hebben kunne ze bestellen bij Rob Evers;

Gaarne bestelling opgeven per briefkaart voor 1 november 1986;

Wanneer alle bestellingen binnen zijn kunnen we het geheel in één keer over laten komen, zodat de transportkosten ook wat lager uit kunnen vallen;

Nogmaals kleinschalige bouwers, ik kan U deze modelletjes van harte aanbevelen;
 ROB EVERS;

METEN MET TWEE MATEN, OOK WEL SCHALEN GENOEMD;
 =====

In het artikel over de toekomstverwachtingen van Italeri's Chaffee heb ik gesteld dat de Tamiya Sherman's 14 mm te lang zouden zijn. Bij het ombouwen van de M4A3E8 naar de M40 GMC had ik dat geconstateerd;

Nu blijkt ik niet helemaal correct geweest te zijn. Wat is namelijk het geval? De Tamiya M10 Tank Destroyer, de M36 Jackson en de M4A3E8 blijken niet te lang te zijn, doch precies op schaal, alleen... de schaal is 1:32, dit ondanks de vermelding op de doos dat het 1:35 zou zijn;

De nieuwe Sherman M4A3 van Tamiya, bouwdoosnr MM3622 is wel op schaal 1:35;

Met dank aan Ron Perry voor deze gegevens. Frits Weisfelt;

ZAGEN, ZAGEN, DE WIELEN VAN DE WAGEN!!!
 =====

Wellicht trap ik voor oudgedienden in de modelbouw een open deur in, doch hierbij enkele gegevens over zagen;

Hoewel wij zeer veel met het mes of trekmes werken om plastic klein te krijgen is het gebruik van een zaag toch soms noodzakelijk, vooral als men aan ombouwen doet. Een eis daarbij is dat de zaagsnede zo weinig mogelijk materiaal moet weg zagen, naast natuurlijk een goede snede;

Voor rondzagen gebruik ik een figuurzaag met een korte, 8cm, beugek en zaagjes met een zo fijn mogelijke vertanding. Daarbij nooit de houtkwaliteit maar altijd metaal-figuurzaagjes. Deze zijn wat duurder maar gaan veel langer mee;

Als iets recht moet worden afgezaagd kunnen andere zaagjes worden gebruikt, allen met een zo fijn mogelijke vertanding;

Eerst gebruikte ik zo'n handzaagje met een verwisselbaar blad van 15 cm lengte. De snede is echter vrij dik, 0,6mm, bij de typen met het gegolfde zaagblad nog wta dikker. Een paar jaar geleden ontdekte ik in een spoorwegmodelbouwzaak echter een handzaagje van het merk ROCO nr 600. Zaagbladlengte 10cm, een zaagbladdikte van slecht 0,2mm en een vertanding van 44, dat wil zeggen 44 tanden per 25 mm. Na jaren van intensief gebruik, alleen op plastic!!! is het zaagje nog heerlijk scherp;

Werkelijk aan te bevelen voor de serieuze en dat zijn we toch allemaal, modelbouwer;

FRITS WEISFELT;

GEDENKBOEK "ESKADRON PANTSERWAGEN, 1936-1940" !!!!!!!!!
 =====

Het gedenkboek "ESKADRONS PANTSERWAGENS, 1936-1940, is verschenen. De heer J.A. Bom is in staat geweest om in 144 pagina's een belangrijk stukje van onze pantsergeschiedenis tot leven te wekken. Het boek is gelardeerd met 180 afbeeldingen die veel laten zien van de Landsverk pantserwagens en het gebruik wat daarvan is gemaakt. Veel van de afbeeldingen zijn onbekend. Ook de geschiedenis van de eskadrons tijdens de Meidagen 1940 wordt uitgebreid behandeld.

U kunt het gedenkboek, op A4 formaat, ingenaaid, nog bestellen bij de heer J.A.BOM:

Dat bestellen is erg simpel; U stort een bedrag van f 32,50 zijnde f25,-- voor het boek en f 7,50 verzendkosten, op Giro ~~XXXXXXXXXX~~ t.n.v. J.A. BOM.

Het is voor de liefhebbers van de Nederlandsche Pantserhistorie zeer zeker de moeite waard. Bestel echter op tijd want de oplage is beperkt en éénmalig!
(RED).

VRAAG EN AANBOD:

De heer De Grave, uit ~~XXXXXXXXXX~~, is op zoek naar de eigenaar van de Chieftain tank, 1:16, radiografisch bestuurbaar. Dit voertuig was aanwezig in Rotterdam op de laatste ledenvergadering.

Op diezelfde vergadering heeft J. Grinwis, uit ~~XXXXXXXXXX~~, een Sherman gekocht 1:35 van Nichimo. Bij thuiskomst bleek het kanonschild niet aanwezig te zijn. Kan de leverancier van die doos, of een ander lid hem aan dat kleine maar toch belangrijke onderdeelje helpen??

Jan Frankema, ~~XXXXXXXXXX~~, is op zoek naar een Panther- tank van Airfix schaal 1:76. Deze mag gebouwd, ongebouwd of zelfs voor de sloop bestemd zijn. Hij is namelijk alleen maar op zoek naar de chauffeursluiken.

K.Lit uit Ede, ~~XXXXXXXXXX~~ is op zoek naar rupsschakels van een Koningstiger schaal 1:16 van Tamiya Deze zijn via Tamiya niet meer leverbaar. Hij mist ongeveer 20 rupsschakels en pennen.

LEKTUUR EN LITERATUUR.

Het gebeurt nog al eens dat de leden vragen hoe kom je daar nu aan, als een ander lid weer met een nieuw boek of blad loopt te zwaaien. In het verleden hebben wij wat opmerkingen geslaakt maar met het huidige bestand is het misschien zinvol om wat opmerkingen te herhalen.

Ten eerste loop geen boekwinkel voorbij zonder even binnen gekeken te hebben en vraag naar boeken over militaire voertuigen. Je staat versted wat er als zogenaamde "winkeldochters" achterin het magazijn kan liggen. Dan zijn er twee blij: de handelaar en JIJ.

Dan zijn er de gespecialiseerde boekhandels die een technische afdeling hebben of zich toeleggen op dit soort boeken. al dan niet gebruikt.

De Weerd, Middellaan 34, Apeldoorn, 055-252181. Boekhandel Houtschild, Papestr 13 Den Haag, 070-467949. Niet te vergeten de boekwinkels van "de Slegte" die in veel grote steden aanwezig zijn. Let daar op dat er twee afdelingen zijn waar U terecht kunt. Er is een afdeling met uitgeversrestanten, die nieuwe boeken en er is een afdeling waar de ingekochte boeken weer worden aangeboden.

Voor de mensen die liever in hun luie stoel zitten zijn er ook mogelijkheden om boeken te bestellen. Ik heb zelf goede ervaringen met Autobook International, Postbus 123, 7400 AR Deventer, tel. 05700-28281.

Het Nieuwe Centrum in Tilburg, Postbus 1021, 5004 BA heeft ook een ruime sortering. Interpress Publications is de importeur van o.a. Born in Battle. Postbus 52 3400AB IJsselstein. Bij abonnement op het blad Defence Updat International Krijgt U 13 nummers voor de prijs van 12 en mag U een boek uitzoeken. Nummer 69 van dit blad gaf de volgende artikelen te lezen: Nieuws uit het Midden-Oosten, F-16C-Falcon. Infanterist 2000, de soldaat van de toekomst. OPFOR, het oefenen van U.S. troepen tegen een als USSR-leger uitgeruste vijand. Het Syrische leger. IDF Organisatie, het leger van Israel. Een tentoonstelling in de USA van wapensystemen. Low level air defence, een artikel over de systemen tegen laagvliegende vliegtuigen. Een jaarabonnement kost f115,--.

Voor diegene die bij willen blijven op moderne pantserontwikkeling kan dit blad een oplossing zijn. Het probleem is altijd dat er veel informatie gegeven wordt over onderwerpen die wat minder van belang zijn. Vliegtuigen en schepen komen net zo uitgebreid aan bod. Bij Interpress zijn nog andere boeken te verkrijgen

Van ons lid de heer J.G. Adema uit Amsterdam kwam een prachtig artikel in de brievenbus vallen. Hoewel het een behoorlijk aantal pagina's beslaat is het een regelrechte belediging om dat niet te plaatsen. Bereid U dus voor op een aantal afleveringen die voor de ombouwers van belang zijn. Het artikel behandelt twee ombouwen van de Panzerkampfwagen 38 (t) naar een Munitionsfahrzeug.

MUNITIONSFAHRZEUG AUF FAHRGESTELL PANZERKAMPFWAGEN 38 (t)

Geschiedenis:

In het Duitse leger zijn veel munitievoertuigen in gebruik geweest, maar dat waren meestal verouderde tanks die van hun toren waren ontdaan.

Er is slecht één voertuig speciaal voor munitie-transport ontworpen en dat was de SdKfz 252.

Zo rond 1942/43 begon men de zware tankeenheden (PzKpfw IV) te voorzien van munitievoertuigen, dat waren gedegradeerde tanks van het type PzKpfw 38 (t). De meeste van deze voertuigen kwamen terecht bij eenheden die aan het Oostfront vochten. Er werd door de bemanningen van deze voertuigen heel wat aan hun voertuigen gesleuteld zodat ze rijkelijk van opbergkisten, benzinehouders en reserveonderdelen voorzien waren.

Deze reserve-onderdelen waren voor hun eigen voertuig, daar deze voertuigen meestal bij onderdelen waren ingedeeld die met andere voertuigen waren uitgerust zodat er niet gemakkelijk aan reservemateriaal te komen was.

Ook werden ze wat aangepast aan de weersomstandigheden.

Zo onstonden er diverse uitvoeringen van hetzelfde type voertuig.

BENODIGD VOOR DE OMBOUW:

Een bouwdoos van een PzKpfw 38(t) van Italeri doosnr 212, een schuifmaat, een blokhaak, babyzaag of figuurzaagje, Xacto-mesje, steekpasser, schuurpapier zeer fijn, vijltjes in diverse modellen, tube Boddyputti, verstekbakje van Xacto, plaatje doorzichtig plastic mogelijk 0,5mm, een paletmesje, plaatjes wit plastic van Tamiya of Slater's van de volgende diktes: 0,3 0,5 en 1,2mm, Slater's Micrstrip 06"X0,6" refno 1011 en 0,1"X0,2" refno 1004, een zakje Slater's assorted Micro-strips refno 1001, Slater's Rod 0,4" refno 0640, Slater's Rod 0,3" refno 0630, een glasplaatje van ongeveer 20 X20 cm, schilders afplakband de keuze uit Scotch Pressure Sensitive Tape, 3M Micropore Surgical Tape of Tessa band 2,5 en 4 cm.

Al deze artikelen zijn te verkrijgen bij het TWENOT-lid Ron Perry, Gedempte Oude Gracht 112 te Haarlem 023-311732

DE OMBOUW:

Helaas is het Italeri model niet bepaald een toonbeeld van natuurgetrouwheid.

Zo is het bestuurdersluik maar gemakshalve geheel weggelaten, terwijl dit luik toch bij alle 38(t) tank-uitvoeringen aanwezig was.

Ook de frontplaat van de cabine (onderdeel 35) is niet geheel juist, dit was een gewone rechthoekige plaat zonder de uitsparing aan de bovenzijde. (Waar onderdeel 39 in past.)

Dit houdt in dat onderdeel 39 ook in werkelijkheid een rechthoekige plaat was.

Dus zonder het uitstekende gedeelte dat in onderdeel 35 past.

Er worden van dit voertuig twee ombouwen besproken n.l. de standaard uitvoering A en de velduitvoering B.

Uitvoering A is heel simpel te bouwen, zonder de natuurgetrouwheid veel geweld aan te doen. Dus een prima gelegenheid om eens een voertuigombouw te proberen.

Uitvoering B gaat veel preciezer te werk en is dus iets moeilijker te maken.

Maak dus eerst een keuze welke van de twee uitvoeringen U wilt gaan bouwen.

DE STANDAARD UITVOERING A

De ombouw verloopt in gelijke volgorde met de Italeri tekening.

Stage 1; Geheel volgens de tekening bouwen, de onderdelen 16, 17, 18, 19, 20 en 21 zijn niet meer nodig. In de losse onderdelen doos.

Stage 2: Onderdelen 40, 41, en 42 zijn niet meer nodig evenals onderdeel 28.

Bij de onderdelen 33 en 34 heeft U de keuze tussen wel of niet aanbrengen.

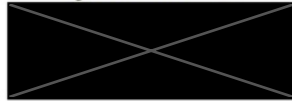

MUNITIONS VERSORGENGS
KAMPFWAGEN 3B(L)

TEKENING II
SPATBORD 36
EN 37

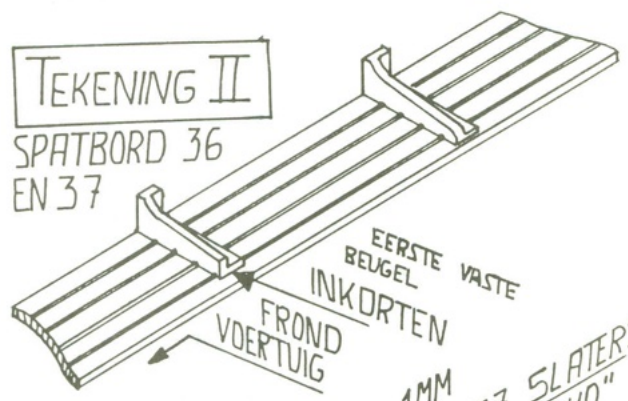

TEKENING I

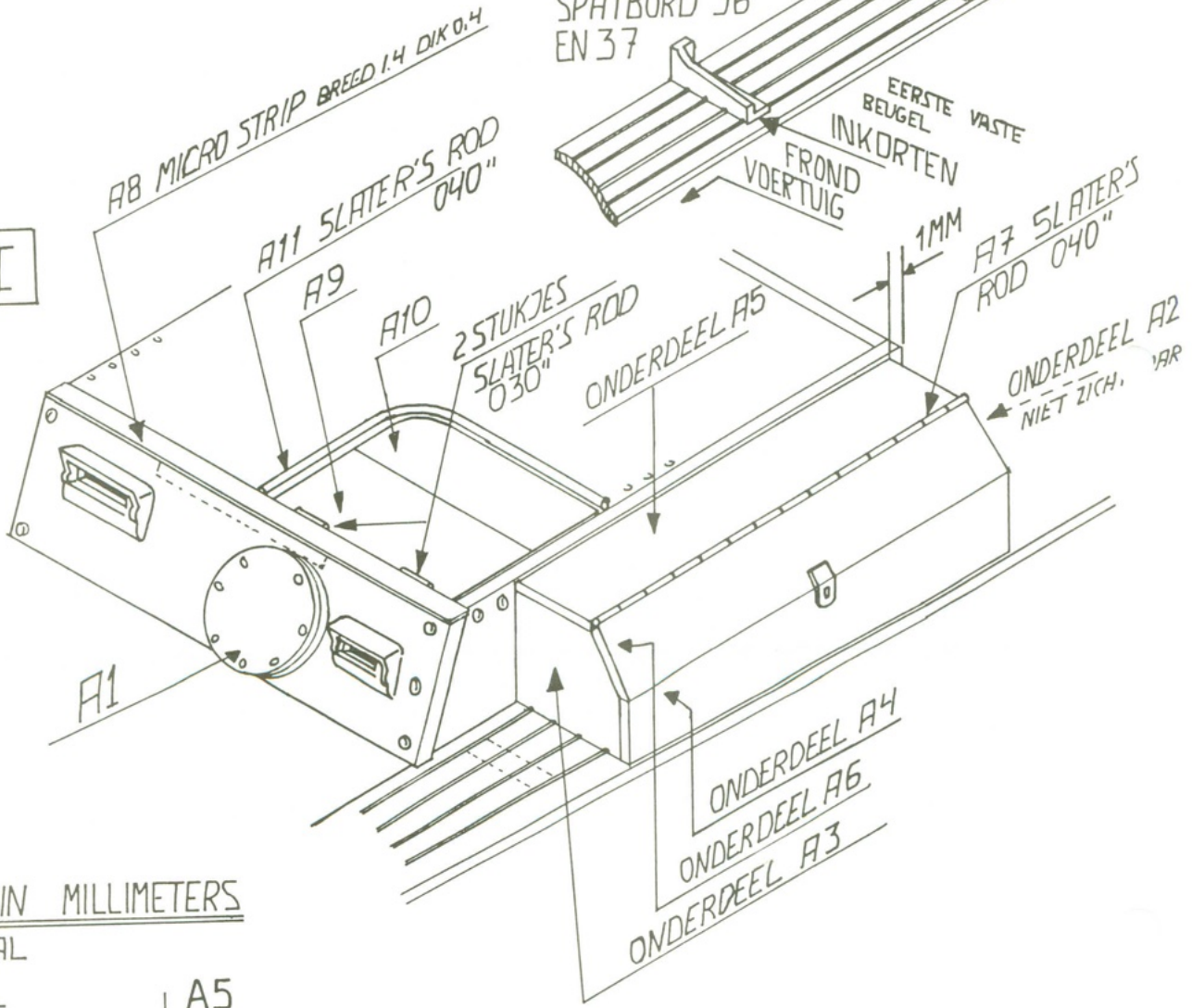

ALLE MATEN IN MILLIMETERS
NIET OP SCHAAL

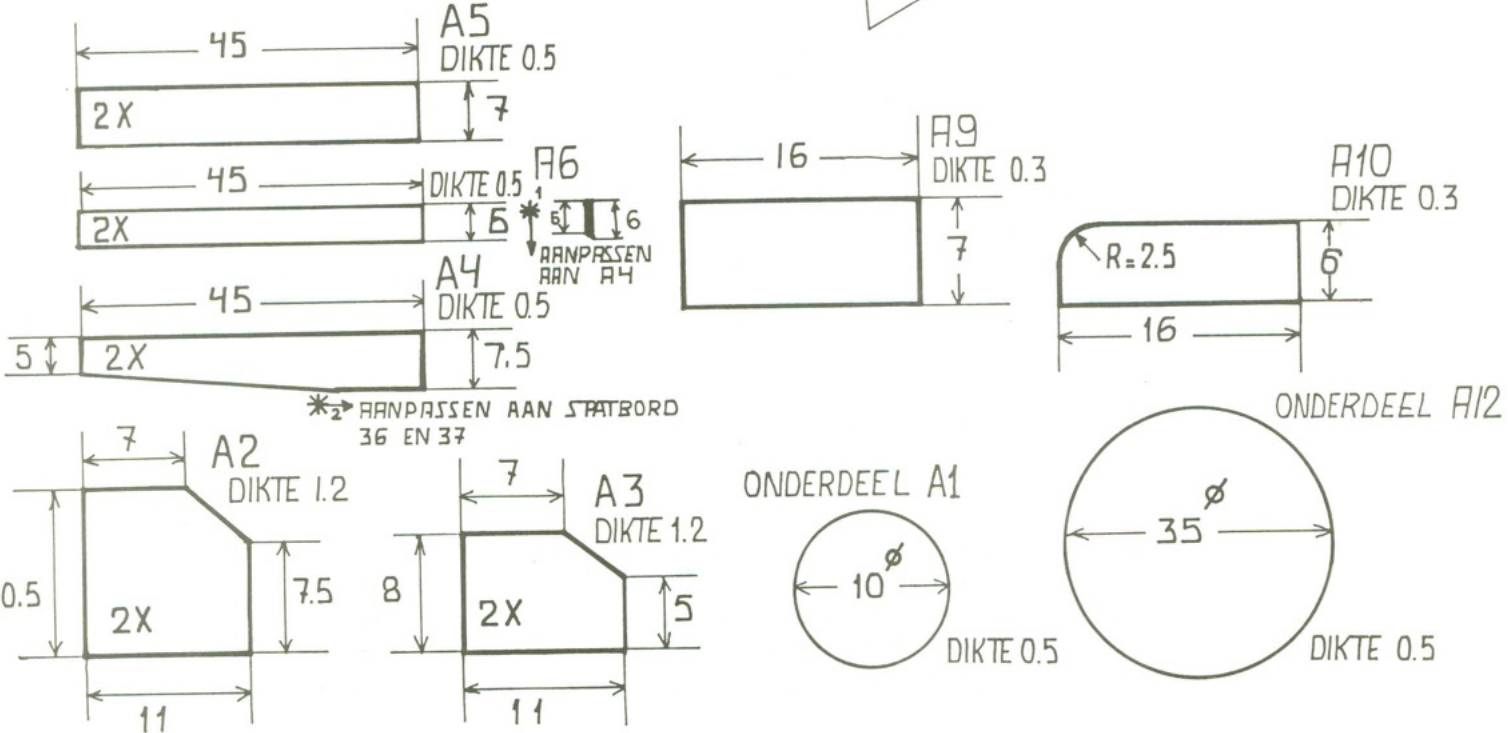

Brengt U ze niet aan dan moet de geschutspoort aan de voorzijde van onderdeel 35 worden gladgeschuurd: (uitstekende rand van de binnenste ring plus klinknagels weg).

Is dit gedaan dan onderdeel A1 maken en aanbrengen, zie tek 1.

Voordat U spatbord 36 en 37 aanbrengt, dient U bij elk spatbord de eerst vast aangegoten bevestigingssteun iets in te korten, dus niet onderdeel 53 maar die erachter, dat is in verband met het aanbrengen van de extra materiaal kisten: zie tekening II.

Bij onderdeel 39 moet op de plaats waar het bestuurdersluik komt de daar aanwezige klinknagels worden verwijderd n.l. aan de voorzijde 6 stuks en aan de linkerzijde 5 stuks.

Nu stage 2 geheel afbouwen en vooral de bevestiging van onderdeel 39 in onderdeel 35 goed wegwerken, speciaal aan de voorzijde van 35 zie tek I. Nu moeten de plaatsen waar de materiaalkisten komen te staan worden voorbereid d.w.z. op die plaatsen moeten de klinknagels aan de zijkant van de romp worden verwijderd.

Als dat is gebeurd dan de onderdelen voor de materiaalkisten maken (onderdelen A2, A3, A4, A5 en A6

Eerst onderdeel A2 en dat op zijn plaats aanbrengen zie tek I.

Dan onderdeel A3 en dat zetten wij ook op zijn plaats namelijk precies 45mm verder dan onderdeel A2:

Is dat gedaan dan de voorzijde A4 maken, deze moet aan de onderzijde aangepast worden aan het spatbord en aan de bovenzijde precies daar ophouden waar de schuine zijde van de twee zijkanten begint.

Nu volgt de bovenzijde van kist A5, deze moet aansluiten aan de romp en ook daar ophouden waar de schuine zijde van de twee zijkanten begint.

En als laatste de schuine klep A6, deze moet naadloos passen op de voorzijde A4, dus zijkant van de klep iets schuin maken.

Maar hij moet met een naad aansluiten op de bovenkant A5, In deze naad monteren we een stuk Slater's Rod A7 dat het pianoscharnier moet voorstellen. Als het slot gemaakt is van dun plastic plaat is de extra kist klaar.

Het stripje bovenop onderdeel 35 komt nu aan de beurt, A8 dit stripje moet precies even breed en lang zijn als de bovenkant van 35.

Eventuele naden tussen onderdeel A8 en 35 wegwerken met boddypatty.

Nu het bestuurdersluik, de onderdelen A9, A10 en A11.

De delen A9 en A10 spreken voor zich, Deel A9 moet precies aansluiten aan de achterzijde van onderdeel 35 en aan de linkerzijde gelijk lopen met de binnenzijde van de romp.

Onderdeel A10 wordt precies recht achter onderdeel A9 gemonteerd en loopt ook gelijk met de binnenzijde van de romp.

Onderdeel A11 bestaat uit Slater's rod en moet zelf op maat worden gemaakt daar dat afhankelijk is van de precisie waarmee U de onderdelen A9 en A10 heeft gemaakt.

De afstand van A11 t.o.v. A9 en A10 bedraagt ongeveer een halve mm.

Nu nog twee kleine stukjes Slater's rod op onderdeel A9 en tegen de plastic strips A8 aan monteren en de scharnieren zijn ook klaar Tek I.

Nu nog de torenopening afdichten en de ombouwvrekzaamheden zijn klaar.

Deze afdichting van de toren gaat als volgt: Maak onderdeel A12, dit doen we door middel van een steekpasser, deze draaien we rond zonder veel druk uit te oefenen op een plastic plaatje.

Als er een redelijke inkerving is ontstaan, ongeveer 1/3 van de dikte dan door middel van buigen de cirkel uit de plaat breken, dit lukt bijna altijd.

Dan is het nog een kwestie van de rand afwerken en klaar is het onderdeel.

In werkelijkheid waren het twee losse halfcirkelvormige metalen platen die met klemmen aan de binnenzijde van de romp konden worden vastgemaakt.

Maar dat geven we hier aan door de overslag van deze twee platen

n.l. onderdeel A13 precies in het midden van onderdeel A12 te monteren.

Dat werkt meteen de passerpunt in het midden van onderdeel A12 weg.

Maar dat punt is historisch wel juist.

Nu het probleem om een plaat die slechts 1mm groter is als het gat dat hij moet afsluiten, zonder zichtbare lijm aan de buitenzijde van de plaat te kunnen aanbrengen. Zie tek III

Dat lossen we als volgt op: we plaatsen aan de binnenkant van de torenopening diverse plasticplaatjes die met hun bovenzijde precies gelijk zijn aan de bovenzijde van de romp. hier brengen we lijm aan en zetten zo plaat A12 vast. Overslag A13 in de lengterichting van het voertuig. hiermee is de ombouw tot standaard uitvoering klaar, zie verder nog stage 3, 4 en 5.

Stage 3 de onderdelen 54 t/m 59 worden niet gebruikt, de rest normaal bouwen.

Stage 4 Is in zijn geheel overbodig geworden. De toren is nog wel bruikbaar, zie de tip aan het eind van dit artikel.

Stage 5 De onderdelen 78 en 79 zijn niet meer nodig, de rest normaal afbouwen. Zie verder nog de hoofdstukken: Schilderinstrucities en tactische kenmerken maar eerst komt de Veldombouw B van dit voertuig (Wordt vervolgt)

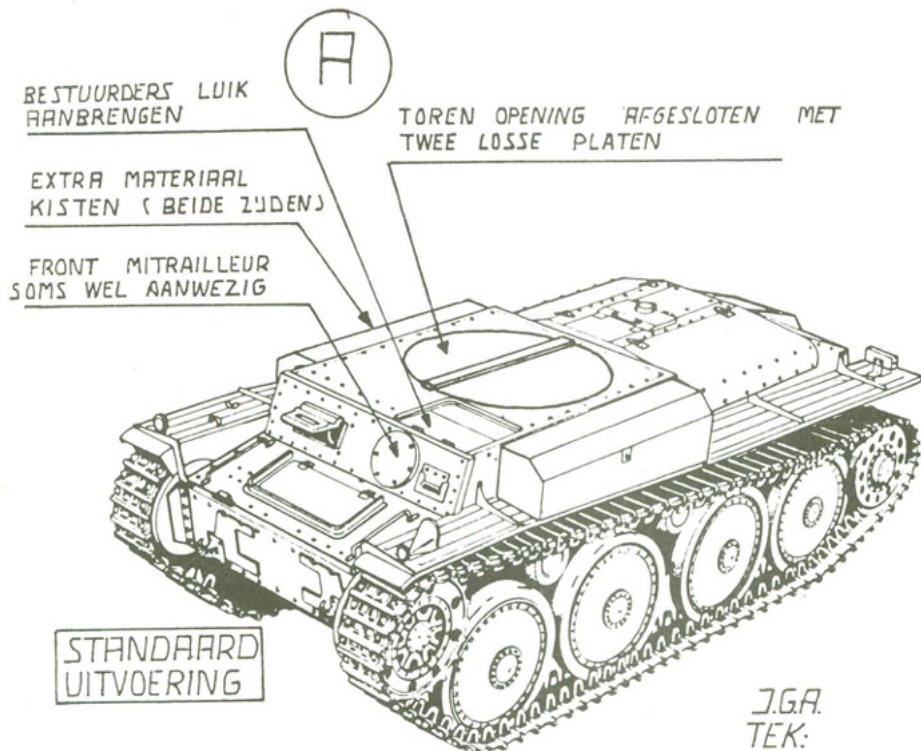
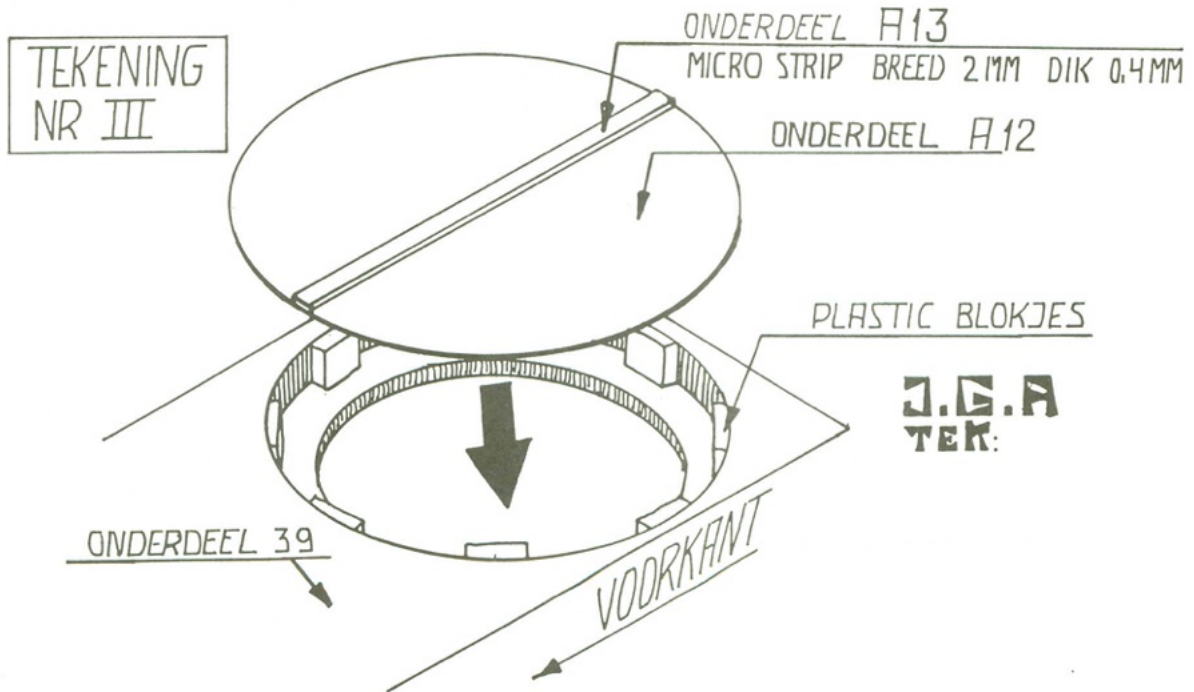

BRITISH & CANADIAN ARTILLERY TRACTORS

(**MORRIS, FORD FAT-2, CHEVROLET FAT-4**)

Oppervlakkig gezien lijken de aanduidingen van deze voertuigen geen problemen op te leveren, de decals in de diverse bouwdozen geven echter een ander beeld te zien.

Om mee te beginnen waren alle drie de voertuigen in principe in dienst bij de Royal Artillery Field Regiments en in mindere mate bij de Anti-Tank regimenten die uitgerust waren met de 6- en 17-ponders anti-tank geschut.

Ieder model werd echter op een ander tijdstip ingevoerd.

De eerste was de Britse Morris, die tijdens het uitbreken van de Tweede Wereldoorlog bij de Royal Artillery werd gebruikt.

Tijdens de eerste campagnes in Frankrijk en Noord-Afrika werd hij gebruikt en hij bleef, in steeds kleinere aantallen in dienst tot aan het einde van de oorlog.

De Ford FAT-2 (met de cabine nummer 12) ging in 1941 in produktie en werd gebouwd tot het begin van 1942 in Canada. Hij werd gebruikt door Britse eenheden in Noord-Afrika, Europa en Azie.

De Chevrolet FAT-4 werd in 1942 ingevoerd en bereikte de troepen pas nadat de gevechten in Noord-Afrika voorbij waren. Een paar kunnen daarna in Tunesie dienst hebben gedaan, maar deze variant bleef beperkt tot Europa en het Verre Oosten.

Met deze beperkingen in het achterhoofd, is de eerste stap voor het uitzoeken van de aanduidingen de juiste formatie

Legergroep, legerkorps, divisie en zelfstandige brigade aanduidingen waren allen te vinden op de artillerie-trekkers op verschillende tijden en plaatsen tijdens de Tweede Wereldoorlog. Degene die juist zijn voor het Noord-Westen van Europa in 1944-45 zijn in tabel I aangegeven.

TABLE I. - 21st Army Group (N.W. Europe) British & Canadian Units with towed 25-pdr. Guns (1944-45)

Unit	Formation Sign	Unit Serial	Unit	Formation Sign	Unit Serial
6th Army Field Regiment	2nd Army	174	91st Field Regiment, RA	5th Inf. Div.	42
25th Army Field Regiment	" "	189	92nd Field Regiment, RA	" " "	43
1. th Army Field Regiment	" "	182	156th Field Regiment, RA	" " "	44
191st Army Field Regiment	1st Cdn. Army	186	79th Field Regiment, RA	52nd Inf. Div.	42
74th Field Regiment, RA	50th Inf. Div.	42*	80th Field Regiment, RA	" " "	43
90th Field Regiment, RA	" " "	43*	186th Field Regiment, RA	" " "	44
124th Field Regiment, RA	" " "	44*	153rd Field Regiment, RA	Gds. Arm. Div.	76
131st Field Regiment, RA	15th Inf. Div.	42	3rd Royal Horse Artillery	7th Arm. Div.	74
181st Field Regiment, RA	" " "	43	151st Field Regiment, RA	11th Arm. Div.	76
190th Field Regiment, RA	" " "	44	7th Field Regiment, RA	3rd Inf. Div.	42*
94th Field Regiment, RA	43rd Inf. Div.	42	33rd Field Regiment, RA	" " "	43*
112th Field Regiment, RA	" " "	43	76th Field Regiment, RA	" " "	44*
179th Field Regiment, RA	" " "	44	11th Cdn. Army Field Regt.	1st Cdn. Army	174
69th Field Regiment, RA	49th Inf. Div.	42	19th Cdn. Army Field Regt.	" " "	185*
143rd Field Regiment, RA	" " "	43	1st Cdn. Field Regt. (R.C.H.A.)	1st Cdn. Inf. D.	42
185th Field Regiment, RA	" " "	44	2nd Cdn. Field Regiment	" " "	43
126th Field Regiment, RA	51st Inf. Div.	42	3rd Cdn. Field Regiment	" " "	44
127th Field Regiment, RA	" " "	43	4th Cdn. Field Regiment	2d Cdn. Inf. Div.	42
128th Field Regiment, RA	" " "	44	5th Cdn. Field Regiment	" " " "	43
81st Field Regiment, RA	53rd Inf. Div.	42	6th Cdn. Field Regiment	" " " "	44
83rd Field Regiment, RA	" " "	43	12th Cdn. Field Regiment	3rd Cdn. Div.	42*
133rd Field Regiment, RA	" " "	44	13th Cdn. Field Regiment	" " "	43*
61st Field Regiment, RA	59th Inf. Div.	42	14th Cdn. Field Regiment	" " "	44*
110th Field Regiment, RA	" " "	43	15th Cdn. Field Regiment	4th Cdn. Arm.	74
116th Field Regiment, RA	" " "	44	17th Cdn. Field Regiment	" " "	76

* = Units equipped with 105mm S.P. Guns ("Priests") for the D-Day landings. British regiments converted to towed 25-pounders in August 1944, but it is uncertain if Canadian units were converted.

Het is echter zaak om voor andere campagnes een algemene bron te raadplegen zoals bijvoorbeeld "Ballantine Illustrated History of WWII" voor een lijst van de divisie die daarin betrokken waren.

Van 1940 tot 1942 was elke Britse en Canadese divisie voorzien van artillerie regimenten die waren uitgerust met getrokken 25-ponders. Al deze eenheden gebruikten Quad trekkers als artillerietrekkers en scheppen daardoor een grote variatie aan mogelijkheden. Na oktober 1942 werd een steeds groter aantal regimenten uitgerust met zelfrijdend geschut, zoals de Bishop, Priest of Sexton. Het resultaat was dat veel trekkers werden teruggetrokken.

Daarom moet men er op letten dat de divisie die wordt uitgekozen voorzien was van een getrokken artillerie regiment. (Zie tabel 1).

Het volgende onderdeel is het juiste Unit Serial Number complex (zie De TANK 59 pag 17 voor de betekenis). Ook hier is een grote variatie mogelijk maar het gekozen nummer moet passen in de periode en de eenheid die worden aangegeven door het gekozen divisie symbool of "formation sign".

Unit serials voor specifieke eenheden zijn opgenomen in tabel I, terwijl die voor de regimenten veld-artillerie in het algemeen zijn aangegeven in tabel II.

TABLE II. - British Divisional Artillery Unit Serial Numbers

Unit Type	Dates	No. of Regts.	Artillery Serials		
<i>Infantry Divisions</i>					
1940, British Exped. Force	9/39 to 7/40	3	?	20	?
1940, Middle East	6/40 to 3/41	3	3	4	5
1941, Middle East	3/41 to 10/41	3	42	43	44
1942, Middle East	10/41 to 5/43	3	88	71	53
1942, United Kingdom	'42 to '45	3	42	43	44
<i>Armoured Divisions</i>					
1940, British Exped. Force	9/39 to 7/40	0			
1940, Middle East	6/40 to 2/41	1	34*		
1941, United Kingdom	10/40 to 5/42	1	76	-	-
1941, Middle East	3/41 to 10/41	1	76	-	-
1942, United Kingdom	5/42 to 11/43	2	74	76	-
1942, Middle East	2/42 to 4/43	3	55	?	77
1944, European Theater	'43 to '45	2	74	76	-

* = Unconfirmed

Omdat zowel het "formation sign" als de "unit serial" nummers al in het eerste deel zijn behandeld is de derde aanduiding wat minder bekend.

Dat is het "Royal Artillery Tactical Sign" of Battery Mark. Voordat we echter deze aanduiding beschrijven is het nodig wat uit te weiden over de organisatie van een regiment veld-artillerie.

Tot en met 1938 was de basis eenheid van de Royal Artillerie een batterij met zes stukken geschut. Elk batterij was apart genummerd en kon tesamen met andere batterijen tot een veld-brigade worden gevormd.

Net voor de Tweede Wereldoorlog werd de artillerie gereorganiseerd tot vaste regimenten van elk 2, 3 of 4 batterijen. Het nieuwe systeem had nog kinderziekten toen de oorlog uitbrak en het was pas 1942 toen de formaties werden ingedeeld als een regiment met elk drie batterijen verdeeld in elk twee troepen met 4 stukken.

Het "Tactical Sign" geeft daarom de batterij, de troep en de individuele functie van elk voertuig in het regiment aan. Dit werd vervolmaakt door het gebruik van een rood-blauw vierkant met zijden van elk 10 inch (+ 25cm)

Driekwart van het vierkant was blauw en het andere kwart was rood. De plaats van het rode vlak gaf de identiteit van de batterij.

Rechtsboven was de senior of eerste batterij met het laagste nummer, rechts onderde tweede batterij, links onder de derde en linksboven de vierde batterij indien deze bestond.

Bovenop dit vierkant was een witte kode aangebracht die de troep en het voertuig aanduidde. Dit volgens tabel III.

UNIT IDENTIFICATION TABLE

Letter	Unit Description	Veh. Type	Notes
A	No.1 Gun, B Troop, 'Q' Battery, 93rd Anti-Tank Regiment (A&SH), I. Corps, Tunisia 1943	FAT-2	White Star (no circle) on Roof.
B	No.1 Gun, F Troop, 426th Battery, 107th Royal Horse Artillery Regiment, 22nd Armoured Brigade Group, 1st Armoured Division, June 6, 1942; "The Cauldron"	Morris FAT-2	Overall Yellow
C	No.1 Gun, A Troop, 101st Battery, 33rd Field Regiment, R.A., 3rd Infantry Division, August-September 1944, Normandy Breakout.	FAT-4	Overall Green

Quad Artillery Tractors

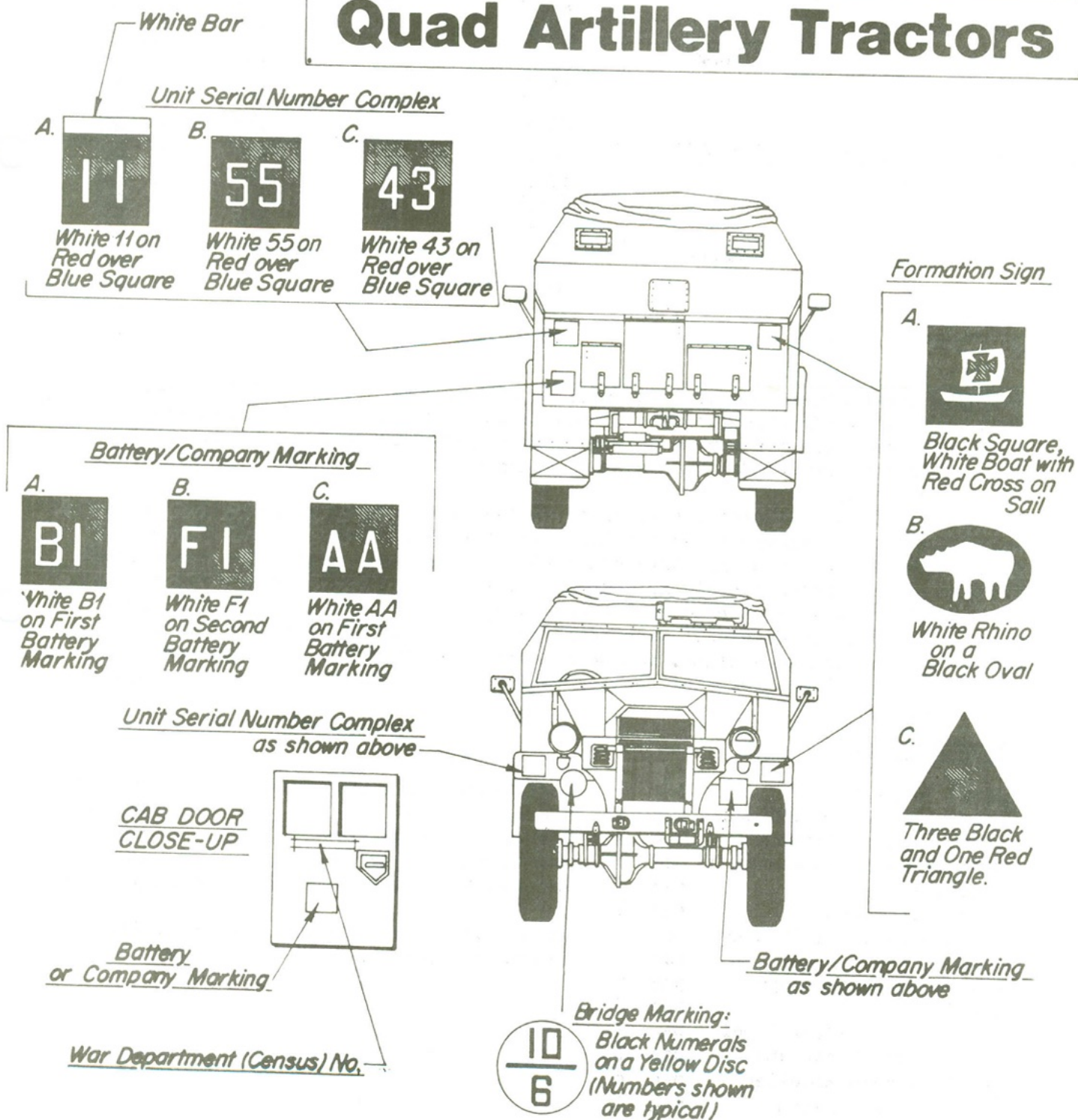

TABLE III. - Artillery Battery Tactical Sign Coding

Battery	Troop	Gun Number	1st Pattern	2nd Pattern	3rd Pattern
Senior Battery in Regt.	A Troop	No. 1	A	A1	AA
		No. 2	B	A2	AB
		No. 3	C	A3	AC
		No. 4	D	A4	AD
	B Troop	No. 1	E	B1	BA
		No. 2	F	B2	BB
		No. 3	G	B3	BC
		No. 4	H	B4	BD
Second Battery	C Troop	No. 1	A	C1	CA
		No. 2	B	C2	CB
		No. 3	C	C3	CC
		No. 4	D	C4	CD
	D Troop	No. 1	E	D1	DA
		No. 2	F	D2	DB
		No. 3	G	D3	DC
		No. 4	H	D4	DD
Junior Battery in Regt.	E Troop	No. 1	A	E1	EA
		No. 2	B	E2	EB
		No. 3	C	E3	EC
		No. 4	D	E4	ED
	F Troop	No. 1	E	F1	FA
		No. 2	F	F2	FB
		No. 3	G	F3	FC
		No. 4	H	F4	FD

Van deze aanduidingen was die van "Pattern 2" het meest gebruikelijk, hoewel deze allen in Noord-West Europa zijn gebruikt. Bijvoorbeeld: 3rd Royal Horse Artillery gebruikte het eerste patroon (1st Pattern); 83 regiment Veld-Artillerie R.A. gebruikte het tweede patroon en 33 regiment Veld-Artillerie R.A. gebruikte het derde patroon.

De resterende aanduidingen die we op de artillerie-trekkers vinden zijn het War Department Census nummer en de brugclassificatie. Het eerste was een nummer van zeven cijfers met een H als voorvoegsel (Op trekkers werd geen ander voorvoegsel gebruikt). De laatste aanduiding bestond uit een gele cirkel met een zwart getal: het gebruikte getal varieerde echter van 5, 9, 9/5, of 6/10 op de gele cirkel. De bouwdozen die in de handel zijn geven een hele uitzoekerij om de juiste aanduidingen samen te stellen; bekijk ze eerst goed voordat je ze aanbrengt. De tekening geeft een idee hoe een voertuig met de juiste aanduidingen er uit moet zien:

INHOUDSOPGAVE.

TWENOT 10 jaar	pag 1	Gedenkboek Eskadrons Pantserwagens	pag 9
Grote bijeenkomst Rotterdam	pag 2	Vraag en aanbod	pag 10
Verzoek aan de leden	pag 3	Lektuur en literatuur	pag 10
Excursie Bernhardkazerne	pag 4	Munitionsfahrzeug 38 (t)	pag 11/14
Modelbouwnieuws	pag 4	British & Canadian Artillery trekker	pag 15/18
Financiële zaken	pag 5		
Bijeenkomst Sneek 29 maart	pag 5	Foto Voorpagina STAGHOND T 17 E1 in Nederlandse uitvoering.	
EUMES	pag 6		
Bouwers in Oost-Europa	pag 6		
Ledenlijst	pag 7		
Bijeenkomst Koedijk 2 mei	pag 7		
Regio Midden Nederland	pag 7		
Import Spaanse Modellen	pag 8		
Meten met twee maten	pag 9		
Zagen, zagen	pag 9		